

- 1 - 12 Volt OUT
- 2 - Engine Start
- 3 - Ignition
- 4 - Lamp
- 5 - Blower
- 6 - Spare1

- 7 - GND
- 8 - Main Power
- 9 - Hazard
- 10 - Wiper
- 11 - Fan
- 12 - Spare2

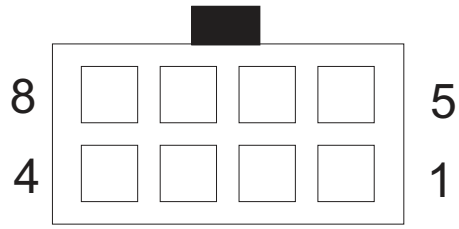

- 1 - Fuel Pump
- 2 - Shut off Button
- 3 - Fan2
- 4 - spare pin1

- 5 - Flasher Right
- 6 - Flasher Left
- 7 - Flasher Out
- 8 - spare pin2

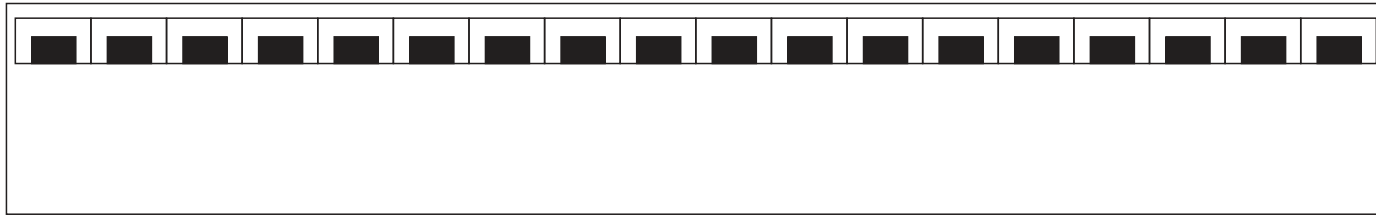

- 1 - Ignition
- 2 - Coil
- 3 - Fuel Pump
- 4 - Starter
- 5 - Main Relay +
- 6 - Main relay -
- 7 - Lamp
- 8 - Flasher Left
- 9 - Flasher Right
- 10 - Flasher Out
- 11 - GND
- 12 - Battery +
- 13 - Wiper
- 14 - Blower
- 15 - Spare1
- 16 - Spare2
- 17 - FAN
- 18 - FAN

Hátsó 12 lábú fehér csatlakozó,

minden bemenet testre aktív:

- 1 - 12 Volt OUT - 12 volt kimenet világítás kapcsolókhoz
- 2 - Engine Start - Önindító bemenet
- 3 - Ignition - Gyújtás bemenet
- 4 - Lamp - Lámpa bemenet
- 5 - Blower - Fűtőventillátor bemenet
- 6 - Spare1 - Tartalék 1 bemenet
- 7 - GND - Test
- 8 - Main Power - Főkapcsoló bemenet
- 9 - Hazard - Vészvillogó bemenet
- 10 - Wiper - Ablaktörlő bemenet
- 11 - Fan - Ventilátor bemenet
- 12 - Spare2 - Tartalék 2 bemenet

Hátsó 8 lábú fehér csatlakozó,

minden bemenet testre aktív:

- 1 - Fuel Pump - Benzinpumpa bemenet, csak gyújtással együtt működik
- 2 - Shut off Button - Külső áramtápnító nyomógomb bemenet
- 3 - Fan2 - Ventilátor bemenet 2
- 4 - spare pin1 - Tartalék láb
- 5 - Flasher Right - Jobb oldali index
- 6 - Flasher Left - Bal oldali index
- 7 - Flasher Out - Index kimenet
- 8 - spare pin2 - Tartalék láb

IGNITION - Gyújtás kimenet

COIL - Trafó kimenet (25A a gyújtás kimenettel együtt)

FUEL PUMP - Benzinpumpa kimenet (25A)

STARTER - Önindító kimenet (15A)

MAIN RELAY + - Főrelé +

MAIN RELAY - - Főrelé -

LAMP - Lámpa kimenet (15A)

FLASHER LEFT - Bal index

FLASHER RIGHT - Jobb index

FLASHER OUT - Index kimenet (15A)

GND - Test

BATTERY + - Aksi +

WIPER - Ablaktörlő kimenet (15A)

BLOWER - Fűtőventillátor kimenet (15A)

SPARE 1 - Tartalék kimenet 1 (25A)

SPARE 2 - Tartalék kimenet 2 (25A)

FAN - Ventilátor kimenet (30A vagy 50A)

Bekötés elektromos áramtalanítóval

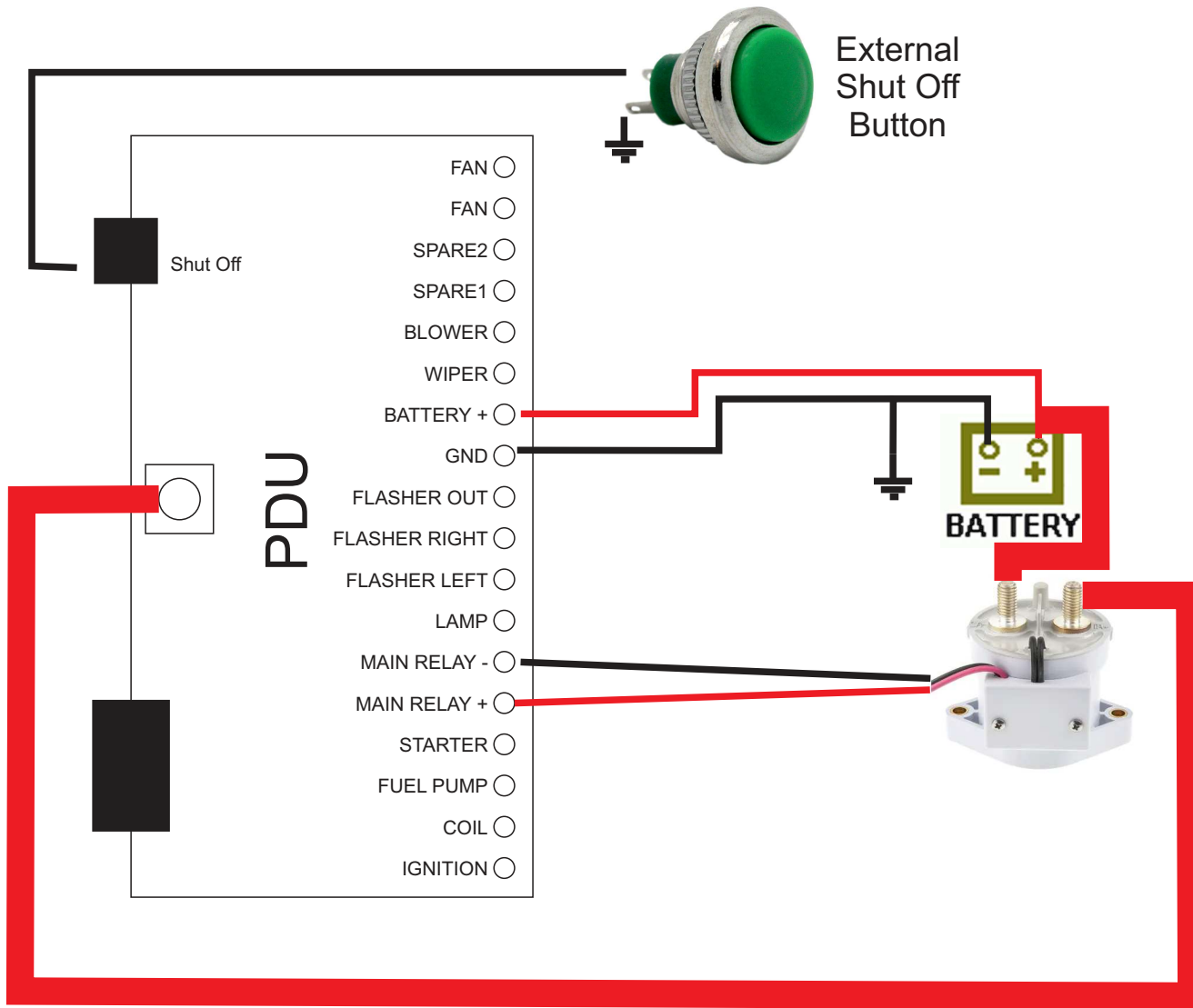

Bekötés hagyományos áramtalanítóval

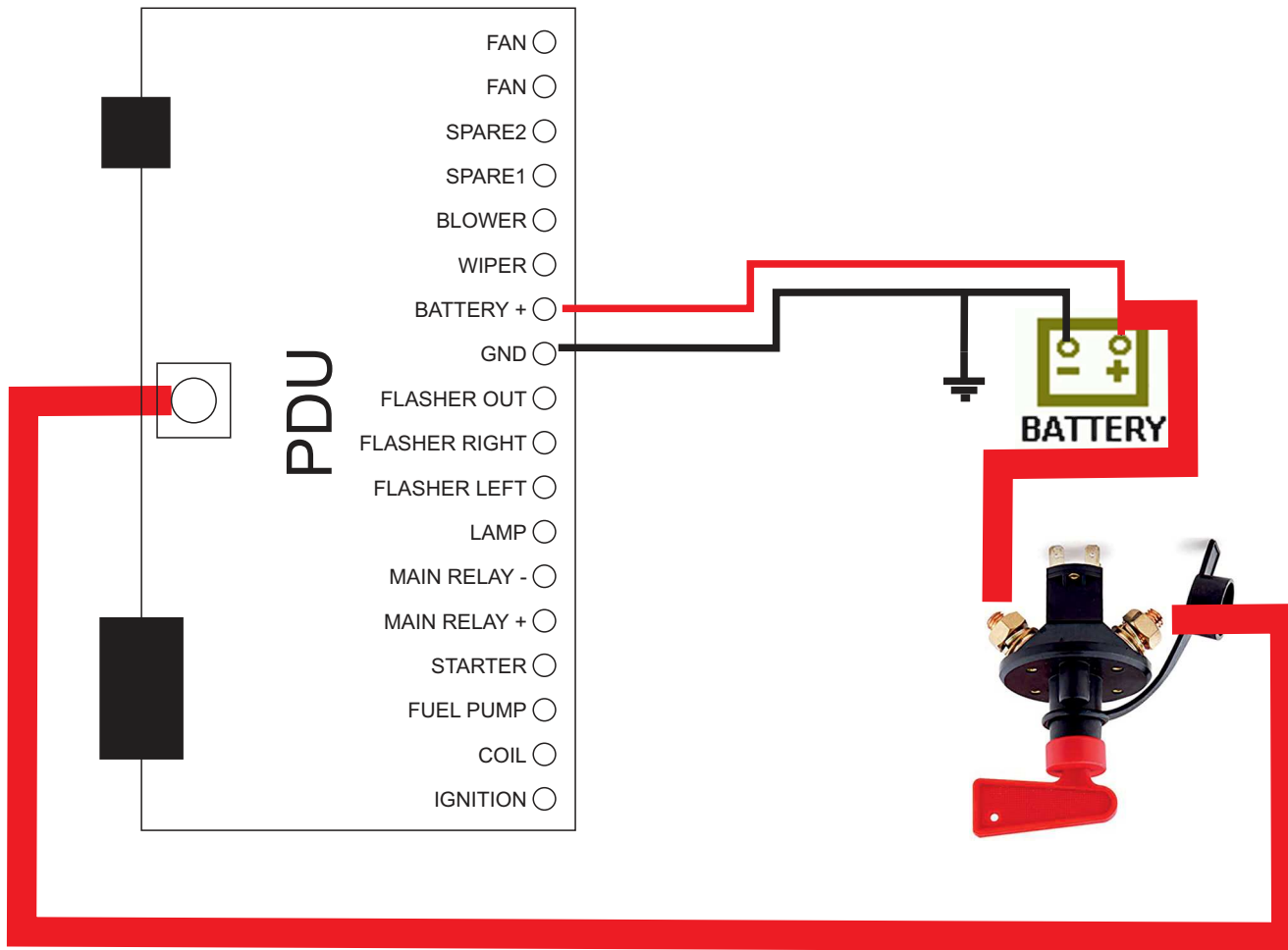

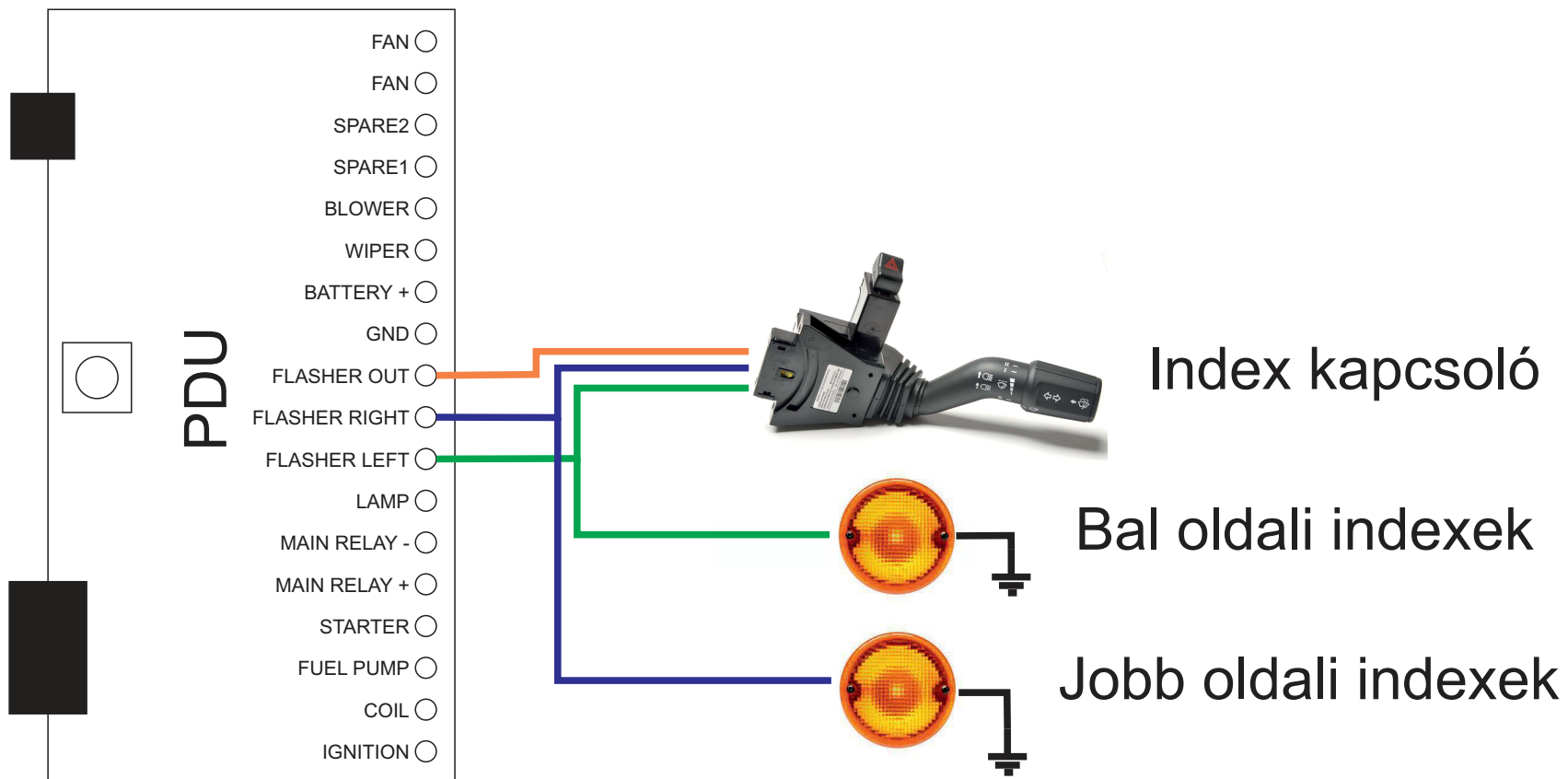

- 18 - FAN
- 17 - FAN
- 16 - Spare2
- 15 - Spare1
- 14 - Blower
- 13 - Wiper
- 12 - Battery +
- 11 - GND
- 10 - Flasher Out
- 9 - Flasher Right
- 8 - Flasher Left
- 7 - Lamp
- 6 - Main relay -
- 5 - Main Relay +
- 4 - Starter
- 3 - Fuel Pump
- 2 - Coil
- 1 - Ignition

